



商用洗碗机

HW-600A

# 使用说明书

## 适用于直接用户

- 本小册子是产品基本组成部分，不得缺少，应由用户妥善保管。
- 此处所列指南与警告为用户提供了安全使用及维护本产品的必要信息，请仔细阅读。另外，还专为用户提供了有关洗碗机正确服务和安置点的指导。
- 请妥善保管本小册子，供必要时参考咨询。

生产商：**星崎电机(苏州)有限公司**  
江苏省苏州工业园区青丘街15号  
邮编：215126

L1J030304 (021521)

## 警告

只有具备相应知识的技术维修人员可以对产品进行安装、维修和维护作业。技术人员应在充分阅读本说明手册之后再行安装、维修或维护工作。同样，拥有者 / 经理若未得到安装人员给予的正确操作指示，则不应继续操作本洗碗机。若未按照本手册所述对洗碗机进行安装、操作和维护，则会影响安全、性能、部件寿命和质保范围。

## 重要

在对本洗碗机执行安装和操作工作前应仔细阅读本手册。只有具备相应知识的技术维修人员可以对洗碗机进行安装、维修和维护作业。本手册含有安全方面的重要信息，请仔细阅读其中的警告事项，并妥善保管本手册，以备日后需要时查阅。对于身体、感官或智力上有缺陷，或经验和知识有欠缺的人（包括儿童），此说明书不适用。

## 目录

页码

1. 构造	1
[a] 概览图	1
[b] 操作面板	2
[c] 附件	3
[d] 选配件	3
2. 操作前的检查	4
[a] 安装后的检查	4
[b] 水量要求	4
[c] 操作前的检查	5
3. 检查洗涤剂槽和漂洗助剂槽	5
4. 准备洗涤室	6
[a] 自动注水	7
5. 放入	7
[a] 洗涤前	7
[b] 放入碗碟	8
[c] 放入筐架	8
6. 洗涤和漂洗	9
[a] 工作温度	9
[b] 模式设置	9
7. 取出	10
8. 洗涤效果不理想	10

9. 关闭	11
10. 中断	13
11. “停止 / 清洁” 键	13
12. 内部升温槽节能控制	13
13. 告警功能	13
14. 低温锁功能	14
15. 日常维护	14
16. 自清洁	16
17. 每周维护	17
[a] 加热器	17
[b] 外观	17
[c] 洗涤室	17
18. 月度检查	17
[a] 供水管路	17
[b] 排水管 ( 洗涤槽 )	18
[c] 电源线	18
19. 故障检修	18
[a] 需立即拨打维修电话解决的故障	18
[b] 可通过用户检查解决的故障	18
[c] 不显示故障代码的故障	19
20. 长时间存放、移机、废弃处理、运输	20
21. 保修	20
22. 规格	21

# 1. 构造

## [a] 概览图

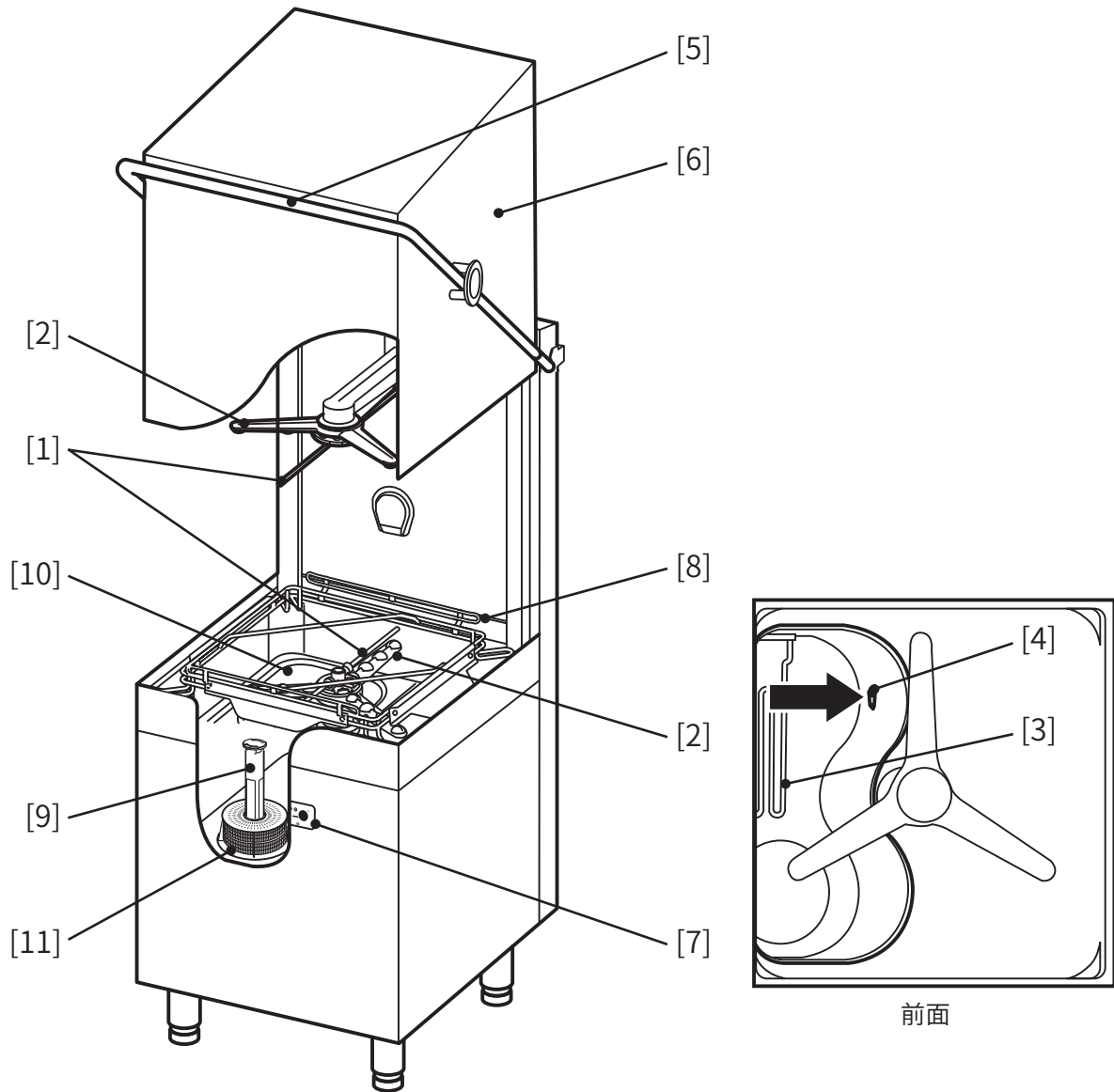

- [1] 上部漂洗臂，下部漂洗臂  
旋转并向碗碟喷洒漂洗水，洗掉洗涤剂。
- [2] 上部洗涤臂、下部洗涤臂  
旋转并向碗碟喷射洗涤水，洗去污点。
- [3] 加热器  
保持适合的洗涤水温。
- [4] 水位压力开关感测孔

[5] 把手

[6] 机门

[7] 操作面板  
详情请参见 “[b] 操作面板”。

[8] 筐架支架

[9] 排水管  
拔出排水。

[10] 滤网  
分离洗涤水和残渣。

[11] 过滤器  
防止残渣进入水泵。

## [b] 操作面板

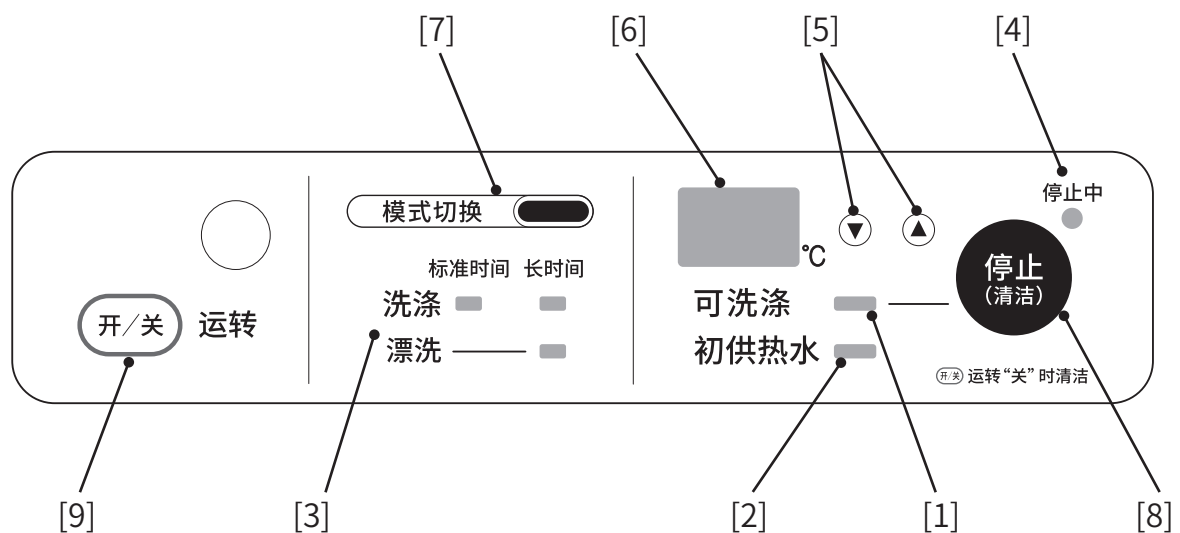

[1] “可洗涤”指示灯  
自动注水过程结束时该指示灯亮起，洗碗机可以开始洗涤。

[2] “初供热水”指示灯  
自动注水过程期间该指示灯闪烁，在过程结束时熄灭。

[3] 模式指示灯  
亮起的指示灯表明所选定的运转模式，在该模式工作期间指示灯闪烁。

[4] “停止中” 指示灯

当洗碗机处于“停止中”模式时，该指示灯亮起。即使机门关闭且该指示灯亮起，本机也不会启动。详情请参见“11. 停止 / 清洁键”。

[5] 上、下键

▲表示 6 位数运转总次数，每次显示 2 位数。

比如：123,456 次显示为 

▼当洗碗机处于待机时，其表示漂洗水温而非洗涤水温。

维修人员也可以使用这两个按钮更改控制板的设置。

[6] 显示屏

在洗涤过程中显示洗涤水温，在漂洗过程中显示漂洗水温，在故障时显示故障代码。详情请参见“19. 故障检修”。

[7] “模式切换” 键

按下切换选定的运转模式。详情请参见“6. 洗涤和漂洗”。

[8] “停止 / 清洁” 键

即使在机门关上时，按下此按钮以停止洗碗机工作。详情请参见“11. 停止 / 清洁键”。在“开 / 关”键关闭时，长按此按钮启动自清洗。详情请参见“16. 自清洗”。

[9] “开 / 关” 键

打开 / 关闭工作电源。

## [c] 附件

使用说明书 x 1

安装说明书 x 1

维护手册 x 1

杯筐 x 1

碟筐 x 1

基础筐 x 1

\* 因销售地点不同，筐架可能不会作为附件提供。

## [d] 选配件

洗涤剂进口 x 1

进水软管 x 1

远程套件 x 1

## 2. 操作前的检查



### 警告

1. 为防止漏水、触电或起火灾事故，必须由合格的作业人员实施安装作业。
2. 若要使用燃气热水器，请仔细阅读使用说明书。根据加热器类型和容量的适用法律，确保安装有适当的进排气系统和排气罩，以防止因缺氧和产生有毒气体发生的危险情况。

### [a] 安装后的检查

- \* 请在安装人员在场的情况下，根据所提供的安装说明书检查安装作业是否已正确实施。
- \* 领取并保管安装人员提供的安装说明书，以供日后参考。

### [b] 水量要求

- \* 适当的水量能够减少污渍、降低化学剂的供应成本、提高洗涤效率并延长设备寿命，从而提高碗碟洗涤效果。但每个地方的水资源状况不一。为高效且有效地使用本设备所给出的适量用水建议也应根据当地的水况条件而定。在安装前，请向您所在地的市政供水商咨询有关当地水质情况。
- \* 建议水硬度不超过 100 mg/L。水硬度高于 100 mg/L 应采用软水装置或管道进行处理。事实证明，水经过处理能降低机器清洗的相关成本，减少洗碗机除钙的需求，减少洗涤剂的使用，并避免内部升温槽和洗碗机金属表面发生腐蚀的情况。由于使用的水质不符合条件而导致的故障不在保修范围之内。
- \* 沉淀物、二氧化硅、氯化物或其它溶解固体可能需要使用微粒过滤或反渗透处理。
- \* 如检查洗碗机或内部升温槽发现设备使用后积钙，建议在管道内安装水处理装置；如采纳建议，应按指示进行安装和使用。请联系授权的星崎维修公司获取具体的意见建议。

## [c] 操作前的检查

\* 环境温度应介于 5 至 35°C。若本机长时间超出此正常温度范围运转可能会影响其性能。

### 警告

为避免腐蚀、堵塞或健康问题，请务必使用饮用水。

\* 为防止漏水造成周围物品的损坏，供水温度、水压和水量应保持在以下所列数值内。若水压过高，必须按照热水器的使用说明书安装减压阀。

供水水温	最大 50°C
最小水流压力	100kPa
最大进水口水压	600kPa
供水流速	最小 4 L/ 分钟

\* 电源的电压和容量必须如下所示。

电源电压	三相四线 /380V
电压波动	358 - 403V
最大断路器 / 保险丝规格	40A
最小电路载流量	40A

\* 运输前已清洁过洗涤室。但首次开机前请再次清洁该回路，并检查各部件是否安装正确。详情请参见“15. 日常维护”。

\* 本机开机前请检查电源连接、供水连接和排水连接。详情请参见“18. 月度检查”。

\* 请始终使用洗碗机洗涤剂，而勿使用厨房用中性洗涤剂。（部分洗碗机洗涤剂不适用。请联系授权的星崎维修公司获取更多信息。）

## 3. 检查洗涤剂槽和漂洗助剂槽

\* 按照洗涤剂和漂洗助剂供应商的指示，检查洗涤剂槽和漂洗助剂槽是否安全。

### 重要

请务必阅读附在洗涤剂槽和漂洗助剂槽上的警告和小心标签。



## 4. 准备洗涤室

\* 检查洗涤室是否已洗涤干净,所有部件安装就位。否则,请按照“15. 日常维护”清洗洗涤室,并按照以下说明安装各部件。

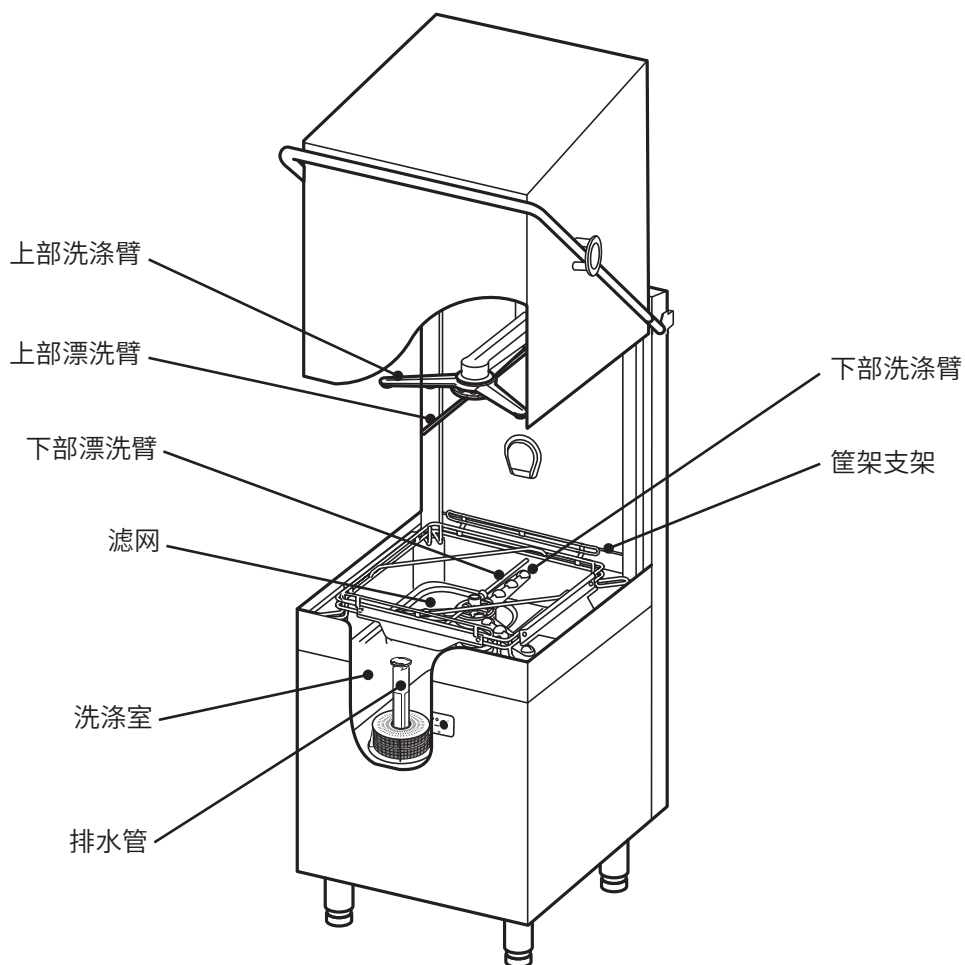

1) 检查滤网、过滤器和排水管是否安装就位。

### 重要

请确保已将排水管牢固插入排水口。

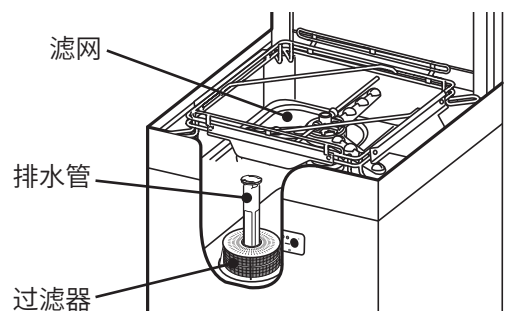

2) 打开供水管路截止阀。

3) 打开主电源。

4) 按下“开/关”键。显示屏亮起。(若机门已关闭,开始自动注水过程。)

## [a] 自动注水

自动注水过程指的是自动启停本机向洗涤槽注入足够的热用于进行碗碟的洗涤。本机约启停 12 次。然后,洗碗机准备开始洗涤。当内部升温槽的水温达到 60°C时,自动注水过程开始。

- 1) 关闭机门。“初供热水”指示灯闪烁,开始自动注水过程。
- 2) 在自动注水过程结束后,本机停止,“可洗涤”指示灯亮(“初供热水”指示灯灭),蜂鸣器响起。

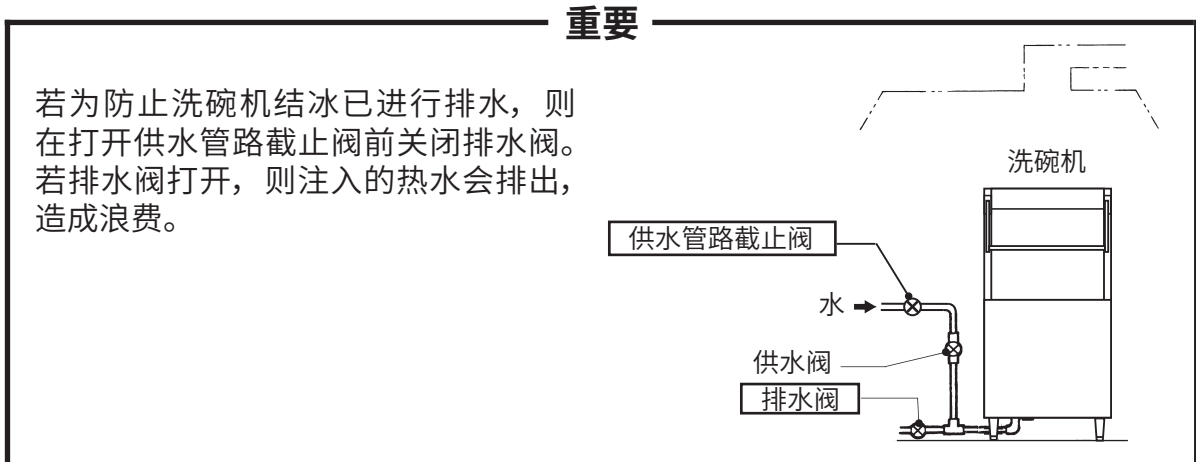

## 5. 放入

### [a] 洗涤前

- 1) 倒掉碗碟中的剩菜(如肉类、鱼类、蔬菜)、筷子、牙签、吸管、纸制品和塑料物。切勿将百洁丝留在要放入洗碗机的器皿上。

**注意**

请勿将残渣放入洗碗机内,其可能导致洗涤效果变差或洗碗机故障。

- 2) 为去除顽固污渍,如奶油烤菜、蒸鸡蛋或米饭,在将碗碟放入洗碗机前,请先用热水浸泡。

**重要**

1. 请勿在洗碗机内使用大量的中性洗涤剂。
2. 请使用合适的筐架。

## [b] 放入碗碟

- 1) 将筐架放在碗碟台上。
- 2) 确保碗碟放入筐架内，否则碗碟可能会破碎。
- 3) 请勿将碗碟堆叠在一起，否则可能无法适当洗涤。
- 4) 将玻璃杯口朝下放入玻璃器皿架上，否则可能无法适当洗涤并彻底漂洗干净，或造成玻璃杯相互碰撞而碎裂。

底部深口边缘的碗碟或杯子可能无法漂洗彻底，洗涤剂会留在边缘内。如下所示放入。

若无法实现上述的放入方式，则必须延长漂洗过程时间。请联系授权的星崎维修公司获取更多信息。

- 5) 机门打开后高度约 445 mm。确保装有碗碟的筐架低于这一高度。请勿将大号的器皿强行放入洗碗机内，否则其可能会损坏或堵塞喷水臂。

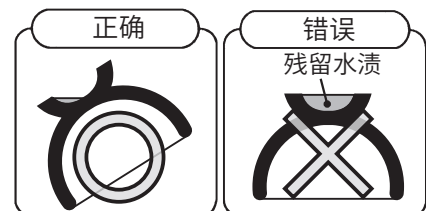
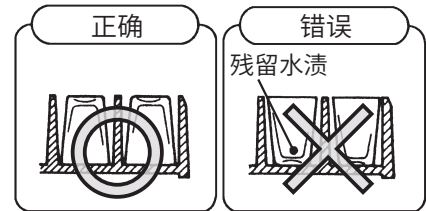
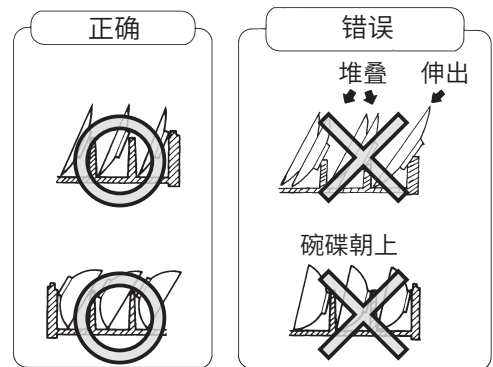

## [c] 放入筐架

- 1) 慢慢打开机门。
- 2) 将筐架推入洗碗机中间，直到其碰到背面的筐架导轨。否则，筐架和碗碟可能会卡在门后，造成洗涤臂和漂洗臂以及碗碟损坏。

### 注意

请勿叠放筐架。否则可能导致洗涤效果变差或洗碗机故障。

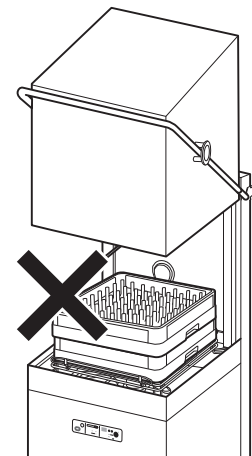

## 6. 洗涤和漂洗

### [a] 工作温度

建议的工作温度如下：

洗涤水温		漂洗水温	
最小	最大	最小	最大
50°C	60°C	75°C	85°C

### [b] 模式设置

型号	过程时间	洗涤容量 (230 mm 直径碗碟)
标准模式： 常规污渍	约 60 秒	60 筐 (1080 个碗碟 / 小时)
长时间模式： 顽固污渍	约 122 秒	30 筐 (540 个碗碟 / 小时)
漂洗模式： 仅漂洗	约 6 秒	

- 1) 按下“模式切换”键，直至选好所需模式且该模式对应的指示灯亮起。
- 2) 慢慢关闭机门。选定的模式指示灯闪烁（“可洗涤”指示灯灭），开始洗涤操作（洗涤和漂洗）。
- 3) 在完成洗涤操作后，“可洗涤”指示灯亮（模式指示灯灭），蜂鸣器响起。

### 重要

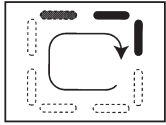
1. 若要修改每个模式的持续时间，请联系授权的星崎维修公司。
2. 若显示屏的内容从温度指示切换到过程指示，则表明洗碗机正在等待供水。在洗涤过程中，本机将自动延长洗涤过程，并在供水完毕后开始漂洗过程。在漂洗模式下，本机将等待供水过程完成，开始漂洗过程。
3. 如因电源故障或其它原因导致洗涤操作中断，应重新开始重启洗涤操作，或选择漂洗模式，以洗掉碗碟中残留的洗涤剂。

## 7. 取出

- 1) 慢慢打开机门。
- 2) 将筐架滑动到碗碟台上。

### 警告

1. 为避免烫伤，请勿直接接触洗涤槽内的热水 (60 至 80°C)。
2. 开门时，小心别被滚烫的水珠烫伤。
3. 为避免可能的烫伤，在洗涤后请小心拿取筐架、碗碟和内部部件 (约 80°C)。

### 重要

在搬运装有碗碟的筐架时，请双手搬运保持平衡。

## 8. 洗涤效果不理想

倘若洗涤效果不理想，应检查以下可能的原因：

- \* 筷子、勺子等小物件或一些碗碟伸出筐架，挡住了喷水臂。移除这些伸出的物件。
- \* 筐架内的碗碟堆叠在一起。重新放入碗碟。详情请参见“5.[b] 放入碗碟”。
- \* 滤网或过滤器堵塞。请予以清理。详情请参见“15. 日常维护”。
- \* 喷水臂喷嘴堵塞。请予以清理。详情请参见“15. 日常维护”。
- \* 上部和下部端头 (喷水臂轴) 被牙签等小物件堵塞。请予以清理。
- \* 洗涤剂槽内的洗涤剂用完。请更换一个新的洗涤剂槽。详情请参见“3. 检查洗涤剂槽和漂洗助剂槽”。
- \* 洗涤水不干净。请按下“开/关”键，检查显示器是否关闭，拔出排水管，排空洗涤水。重新接回排水管，然后按下“开/关”键，供应新鲜的洗涤水。  
对于有排水泵的式样，拉出排水管，检查确认显示屏亮起，然后按住“开/关”键 3 秒钟，排出洗涤水 (当水完全排出后，本机停止工作)。重新接回排水管，然后按下“开/关”键，供应新鲜的洗涤水。
- \* 在某些情况下，洗涤或漂洗水温过低。等待达到适合的水温。
- \* 碗碟上有顽固污渍。放入碗碟前先进行清洗。

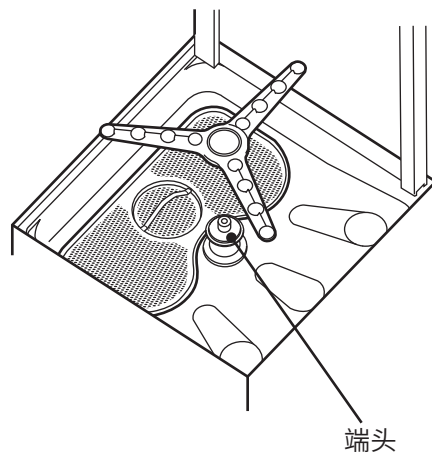

- \* 洗涤水中含有的铁或丹宁酸会令碗碟发黄或轻微变黑。将碗碟浸泡在盛有热水和商用漂白剂的塑料桶内。
- \* 玻璃器皿上留下的白色斑点可能由不同的原因造成。请咨询授权的星崎维修公司或洗涤剂供应商。
- \* 根据水质、碗碟种类和材质以及污渍情况，可能需要调整洗涤和漂洗过程次数、热水温度和洗涤剂浓度。

## 9. 关闭

### 注意

若环境温度可能会降至 0°C 以下从而使本机发生冻结，则请务必对本机进行排水处理。否则供水管路会因受损而出现漏水，继而损坏周围的物品。

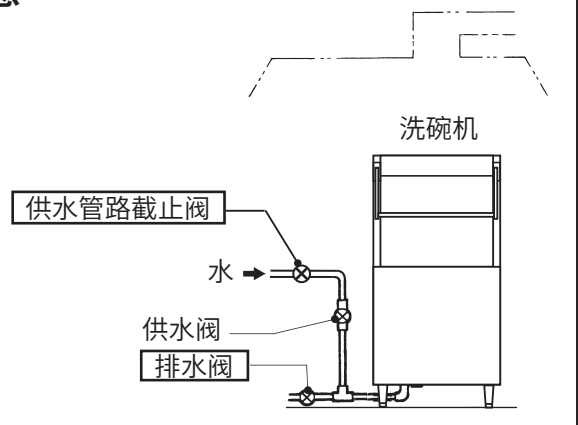

- 1) 按下操作面板上的“开 / 关”键。显示屏和指示灯熄灭。
- 2) 关闭主电源。
- 3) 关闭供水管路截止阀。
- 4) 打开机门，取出筐架支架。

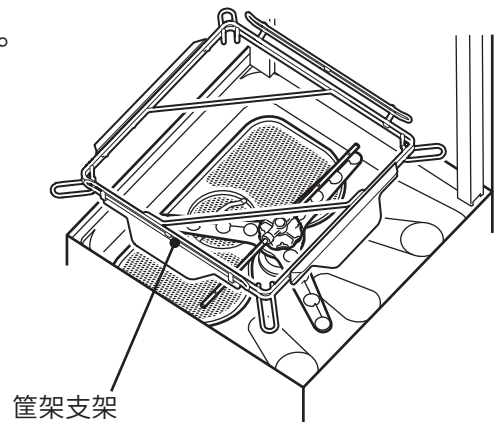

- 5) 按箭头方向旋转并拧松下部喷水臂螺母。提起下部漂洗臂，然后拆下下部洗涤臂。

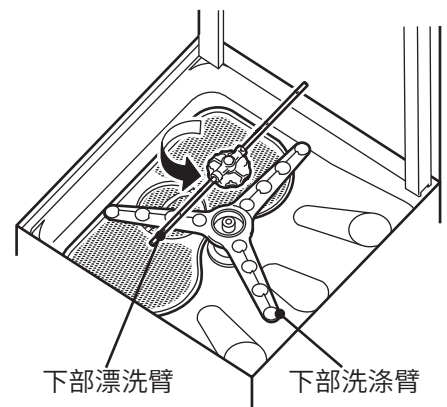

6) 拆下滤网。

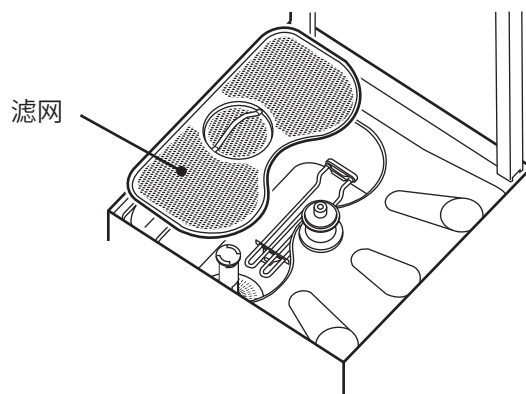

7) 拉出排水管，将水从洗涤槽中排空。

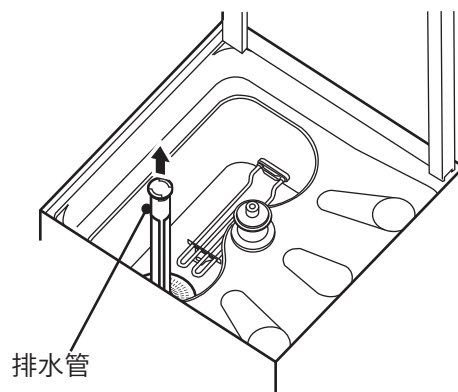

**警告**

拉出排水管时，小心不要碰到洗涤水，否则可能会被烫伤或造成皮肤刺激。若很难拉出，请转动排水管。

**重要**

对于排水泵机型，当电源（显示屏）打开时，在拉出排水管后长按“开/关”键持续3秒。排水泵开始排空洗涤槽内的水。在完全排空过程中，显示屏显示如下内容。在这一过程结束后，操作面板熄灭。然后，关闭主电源。

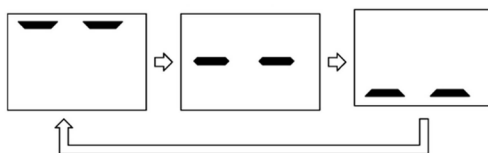

8) 拆下过滤器。

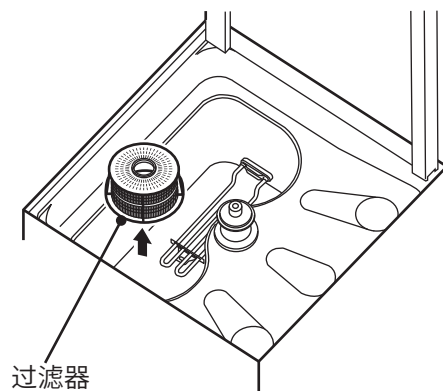

## 10. 中断

### 警告

为防止热水飞溅引发烫伤，在本机运行时请勿打开机门。等待直到在本机停止后1秒蜂鸣器响起。

若要中断洗涤操作，请按下操作面板上的“开/关”键。显示屏和指示灯熄灭，本机停止工作。若要恢复操作，请按下“开/关”键。

## 11. “停止 / 清洁” 键

洗碗机闲置时，为使洗涤水保温，请按下“停止 / 清洁”键并关闭机门。若机门打开，洗涤水会更快变凉。

- 1) 按下操作面板上的“停止 / 清洁”键。停止指示灯亮（“可洗涤”指示灯灭）。即使机门打开或关闭，本机也不会启动。
- 2) 若要恢复操作，按下操作面板上的“停止 / 清洁”键。“可洗涤”指示灯亮（待机指示灯灭）。现在，洗碗机可以开始洗涤。

### 重要

在洗涤过程中无法使用“停止 / 清洁”键功能。当“可洗涤”指示灯亮时按下该键。

## 12. 内部升温槽节能控制

当洗碗机闲置一段时间时，可以临时调低内部升温槽内的水温，以便节能。如需了解更多详情，请咨询星崎授权的维修公司。

## 13. 告警功能

为确保洗涤槽内的水干净，本机具备如下功能：当洗涤水需要更换时在显示屏上闪烁“Ch”（= 更换）并发出哔哔声，并持续该告警直至水槽内重新注入干净的洗涤水（出厂默认：关闭）。如需了解更多详情，请咨询星崎授权的维修公司。

## 14. 低温锁功能

连续洗涤操作可能会降低洗涤和漂洗水温，导致洗涤性能不佳。为了防止性能下降，可以设定本机在低温下锁定洗涤和漂洗过程（出厂默认：关闭）。如需了解更多详情，请咨询星崎授权的维修公司。



## 15. 日常维护

### 重要

在每日使用结束后,请务必清洗洗碗机。隔夜的顽固污渍很难清洗。在高温条件下,食物残渣会腐烂,从而影响卫生条件。

- 1) 倒掉取下的滤网、过滤器和排水管中的残渣,然后用洗刷器清洗。

### 重要

为防止损坏,切勿通过在水槽上敲击滤网、过滤器和排水管的方式,倾倒残渣或排空这些部件。

- 2) 按箭头方向旋转并拧松上部喷水臂螺母。托住上部漂洗臂,与上部洗涤臂一同拆下。

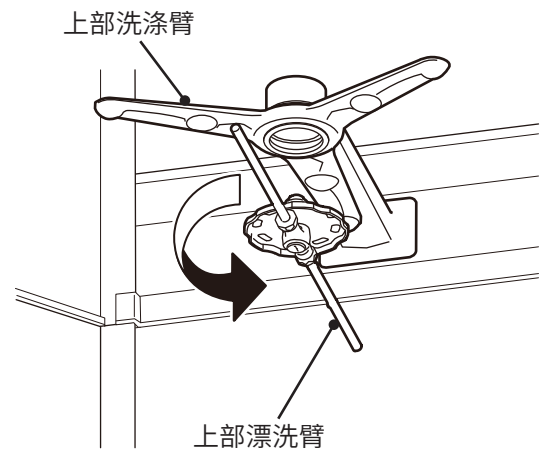

- 3) 若洗涤臂和漂洗臂的喷嘴堵塞,用钢丝或刷子疏通堵塞,并将其冲洗干净。清洗为排水而拆下的下部洗涤臂和下部漂洗臂。

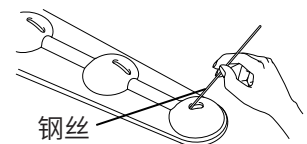

- 4) 检查水位压力开关孔。若堵塞,请进行清洁,防止可能出现的故障。

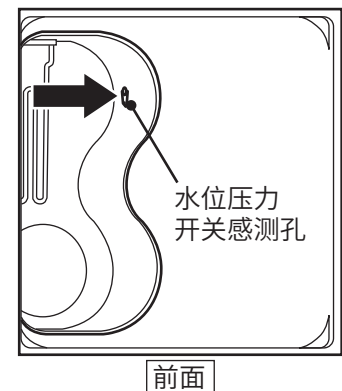

5) 将过滤器装回原位。

6) 将排水管牢固插入排水口。

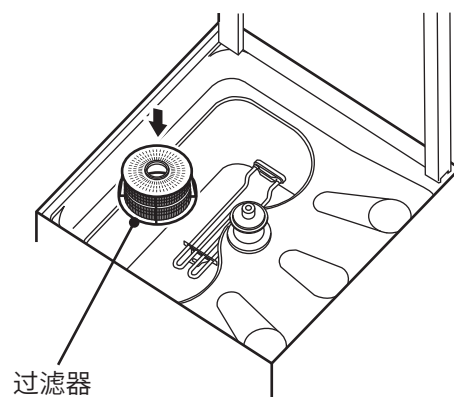

7) 将滤网装回原位。

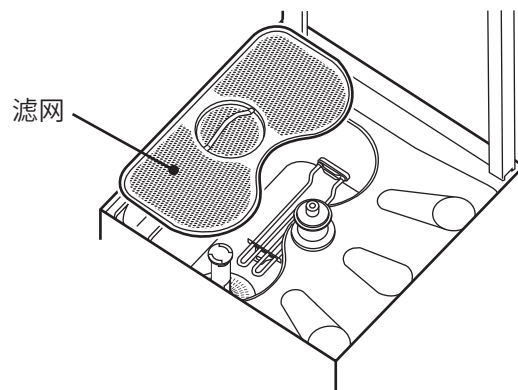

8) 用一只手托住上部喷水臂轴上的上部洗涤臂，另一只手沿箭头方向拧紧上部喷水臂螺母。

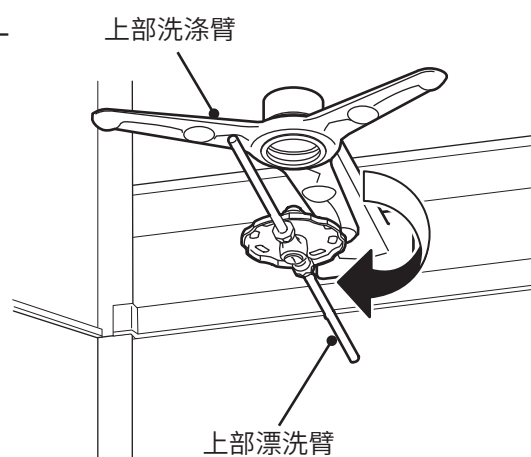

9) 将下部洗涤臂固定在下部端头上，沿箭头方向拧紧下部喷水臂螺母。

10) 检查确认洗涤臂和漂洗臂可以用手轻松转动。

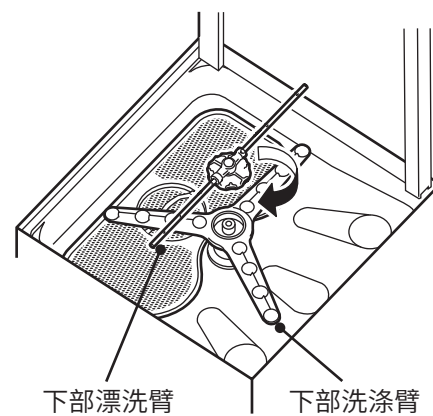

11) 将筐架支架装回原位。

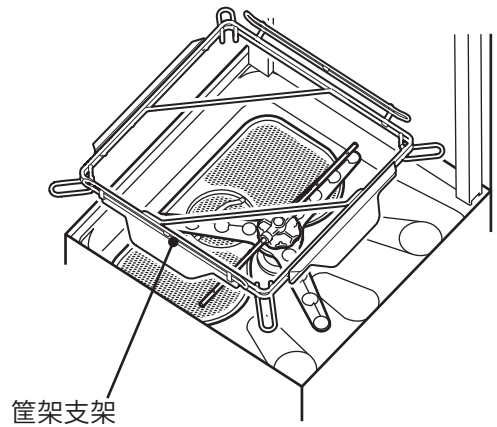

## 16. 自清洁

“自清洁”功能是用热水冲洗洗涤室。在“15. 日常维护”的第4)步后使用这一功能。

### 注意

若使用的洗涤剂进料器是分量控制型而非浓度敏感型，请关闭洗涤剂进料器的电源。否则，在自清洁过程中可能会供给洗涤剂。过程完成后，重新打开洗涤剂进料器。若不可操作，请咨询星崎授权的维修公司。

- 1) 打开供水管路截止阀，然后打开主电源。
- 2) 拉出排水管。
- 3) 只安装上部和下部漂洗臂。
- 4) 在机门打开的情况下，长按“停止 / 清洁”键持续3秒。显示屏上显示“SC”。
- 5) 关闭门。“SC”和“初供热水”指示灯开始闪烁，自清洁过程启动。在过程结束时，蜂鸣器鸣响，操作面板关闭。关闭主电源，然后关闭供水管路截止阀。
- 6) 打开机门，然后拆下上部和下部漂洗臂。继续操作“15. 日常维护”的第5)步。

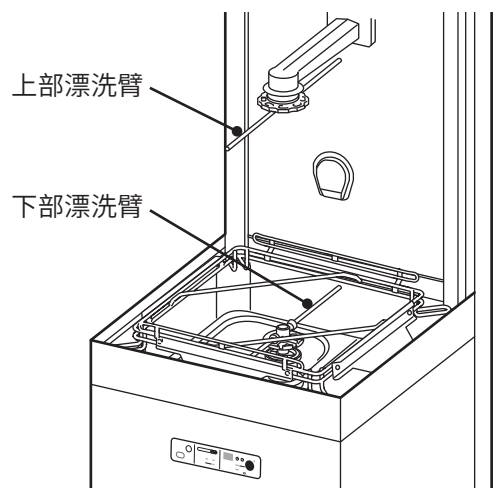

## 17. 每周维护

### [a] 加热器



**警告**

为避免烫伤，在排水后等待 10 分钟清洁内部。

去除加热器上的残渣，然后用软刷清理残留物。

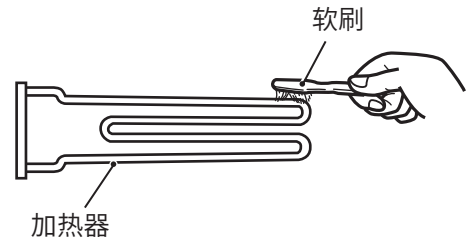

### [b] 外观

- 1) 请用软布擦拭外观。
- 2) 用含有中性清洁剂的湿布擦拭脏物。然后用干净的布擦去残留物。

### [c] 洗涤室

- 1) 拆下筐架支架、下部喷水臂和滤网。
- 2) 清除洗涤槽内的残渣。

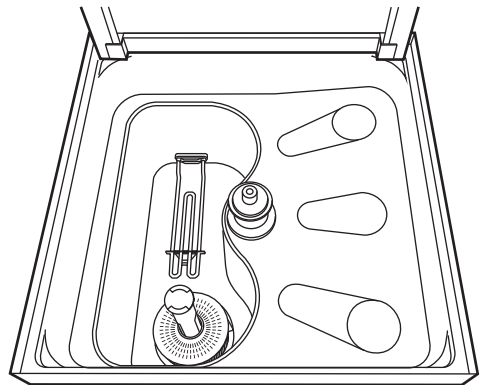

## 18. 月度检查

### [a] 供水管路

检查供水管路是否损坏、变形和漏水（有无污点）。如果发现这些情况，请联系授权的星崎维修公司。

由维修人员执行的安全检查建议

即使本机在使用过程中未发生异常，但在质保期过后，仍会因为绝缘性能下降或电气零件老化而潜藏触电、火灾或漏水事故隐患。此时应请求星崎授权的维修公司对下列事项进行检查（需付费）：

- \* 本机内部是否有灰尘、脏物积聚或存在漏水现象
- \* 本机及其部件的老化程度
- \* 水路中是否存在水垢、二氧化硅、氧化钙或其它异物

## [b] 排水管 ( 洗涤槽 )

每月检查一次排水管是否老化 ( 如变形、变硬 )。根据不同的安装条件, 比如管线和排水温度, 必须大约每两年更换一次。

## [c] 电源线

检查电源线没有在压力、张力下与周周围设备的边角、边缘或高温表面接触。

### 重要

如果电源软线损坏, 为了避免危险, 必须由制造商、其维修部或类似部门的专业人员更换。

## 19. 故障检修

### 重要

若本机疑似存在故障, 请根据以下说明查找可能的故障原因。如果故障仍然存在, 请立即联系授权的星崎维修公司。  
联系维修公司时, 请向对方说明型号、序列号、安装日期 ( 参见保修卡 ) 以及故障类型 ( 比如: 故障代码 )。

### [a] 需立即拨打维修电话解决的故障

当显示屏上闪烁显示下列一种故障代码时, 请按下“开 / 关”键停止洗碗机, 并立即联系授权的星崎维修公司。

故障代码	问题
o2, o4	升温槽水位压力开关、水阀
o3	升温槽水位压力开关、软管
H1 - H4	热敏电阻
H6	控制板

### [b] 可通过用户检查解决的故障

当显示屏上闪烁显示以下故障代码时, 请查找可能的故障原因。在问题解决后, 请按下操作面板上的“开 / 关”键重启操作。若故障代码不再出现, 则蜂鸣器停止。  
若故障代码再次出现, 则将电源开关 (ELCB) 移至“关闭”位置, 并立即联系星崎授权的维修公司。

错误代码	问题	可能的原因
A1	自动注水	排水管未连接
		水位压力开关感测孔脏污
A2	供水	停水
		供水阀关闭
		供水管路截止阀关闭
A3	机器运行或闲置时洗涤水位低	排水管未连接
		滤网脱离正常位置
		水位压力开关感测孔脏污
A5	排水出错	排水管未连接。
		水位压力开关感测孔脏污

### [c] 不显示故障代码的故障

症状	可能的原因	解决方法
本机无法运转	“开 / 关” 键关闭	检查确认操作面板上的显示屏关闭且主电源打开。按下“开 / 关”键。若显示屏和“可洗涤”指示灯亮，表示本机准备就绪。若未完成自动注水，本机会开始供水，然后进入“就绪”模式。在“可洗涤”模式下，可以通过打开和关闭机门来启动操作。
	断电	若主电源和“开 / 关”键亮，但显示屏不亮，请检查是否断电。如断电，请关闭主电源等待恢复供电。当供电恢复时，请根据第 3 至 6 节启动本机。 如果供电当天不能恢复，请根据第 9 节关闭本机。
	主电源关闭	打开主电源。若再次关闭，请立即联系星崎授权的维修公司。
不能通过打开 / 关闭机门操作本机。	“停止中” 指示灯亮	当操作面板上的“停止中”指示灯亮时，不能通过打开 / 关闭机门操作本机。若要取消“停止中”模式恢复操作，请按照第 11 节的说明进行操作。 若无法取消“停止中”模式，或本机仍无法运行，则将电源开关 (ELCB) 移至“关闭”位置，并立即联系星崎授权的维修公司。
异常噪音 (气阻)	洗涤室产生泡沫	如果使用的是普通洗涤剂而非洗碗机专用洗涤剂时，或在预洗时混入了大量厨房用中性洗涤剂，则洗涤室会产生很多的泡沫，造成洗涤泵气阻，从而导致洗涤效果不理想。在这种情况下，请更换使用洗碗机专用洗涤剂，然后重新加注洗涤槽。
	过滤器堵塞	当泵吸入口的过滤器脏污或堵塞时，也会发生气阻现象。请根据第 15 节第 1) 步清洗过滤器。
	洗涤槽水位过低	排水管插入不当会导致洗涤水渗漏，降低洗涤槽水位，造成气阻。请根据第 15 节第 6) 步正确插入排水管。

## 20. 长时间存放、移机、废弃处理、运输

如果准备长时间存放，请根据第 9 节和第 15 至 17 节的说明关闭并清洗本机。关闭主电源。

若在长时间存放后重新启动时疑似出现问题，请关闭电源，并立即联系星崎授权的维修公司。

### 警告

1. 在长时间存放后重新启动本机时，请联系星崎授权的维修公司。为防止触电，请勿自行重启本机。
2. 若要实施移机作业，请联系星崎授权的维修公司。安装不当可能会造成漏水、触电或火灾事故。
3. 处理本机时，请联系星崎授权的维修公司。随意处理本机可能会触犯相关法律或造成意外事故。

### 注意

销售或移交本机时，请用胶带将使用说明书和安装说明书粘附在本机外部，以便为新用户提供有关安全、正确使用本机的重要信息。

## 21. 保修

星崎向原始所有者 / 用户保证，所有星崎品牌产品在产品“保修期”内不存在材料和 / 或工艺缺陷。产品保修在自产品安装之日起一年内有效。

星崎在此保修条款下承担有限责任，日常维护、清洁、必需的保养和 / 或因误用以及未根据星崎的准则安装而导致的修理则不在星崎的责任范围内。

保修范围内的维修应由授权的星崎经销商或维修机构采用星崎的原装 / 纯正零部件实施。

若要获取有关保修和授权维修机构的详细信息，请联系经销商 / 供货商或最近的星崎维修办事处。

星崎冷热机械(上海)有限公司  
上海市静安区天目西路 128 号嘉里企业中心第一座 501 室  
邮编：200070  
电话：+86 21 5228-8181  
传真：+86 21 5228-0113

台湾星崎股份有限公司  
106 台北市大安區敦化南路一段 337 號 5 樓  
电话：+886 2-2706-8818  
传真：+886 2-2708-7999



专用微信公众号

## 22. 规格

型号	HW-600A	
产品代码	J030、J030-D001	J030-D005
发往地	中国	中国台湾
电源	三相四线 380V	
频率	50Hz	60Hz
功耗	洗涤槽加热器	3kW
	升温槽加热器	12kW
	水泵马达	850W
尺寸	615mm(宽) x 718mm(深) x 1485mm(高) [机门打开时为 1955mm(高)]	
重量	105kg	
标准过程时间	60 秒 (洗涤 48 秒, 停延 5 秒, 漂洗 6 秒, 停延 1 秒)	
水槽容量	洗涤槽 : 24L 升温槽 : 10.9L(有效容量 : 5.8L)	
漂净水量	2L/次 ※ 可设置到 4L/次	
供水和排水连接	供水接头 : G3/4 洗涤槽排水管接头 : 45×39mm 直径 (排水泵型号 : 28×21.5mm 直径)	
运行条件	环境温度 : 5 ~ 35°C 电压波动 : ±6% 供水压力 : 100 - 600kPa 供水流速 : 4L/分钟或以上 水硬度 : 100mg/L 或以下 供水水温 : 50°C 或以下	

产品标准编号 :  
GB 4706.1  
GB 4706.50



## 22. 规格

型号	HW-600A	
产品代码	J030、J030-D001	J030-D005
发往地	中国	中国台湾
电源	三相四线 380V	
频率	50Hz	60Hz
功耗	洗涤槽加热器	3kW
	升温槽加热器	12kW
	水泵马达	850W
尺寸	615mm(宽) x 718mm(深) x 1485mm(高) [机门打开时为 1955mm(高)]	
重量	105kg	
标准过程时间	60 秒 (洗涤 48 秒, 停延 5 秒, 漂洗 6 秒, 停延 1 秒)	
水槽容量	洗涤槽 : 24L 升温槽 : 10.9L(有效容量 : 5.8L)	
漂净水量	2L/次 ※ 可设置到 4L/次	
供水和排水连接	供水接头 : G3/4 洗涤槽排水管接头 : 45×39mm 直径 (排水泵型号 : 28×21.5mm 直径)	
运行条件	环境温度 : 5 ~ 35°C 电压波动 : ±6% 供水压力 : 100 - 600kPa 供水流速 : 4L/分钟或以上 水硬度 : 100mg/L 或以下 供水水温 : 50°C 或以下	

产品标准编号 :  
GB 4706.1  
GB 4706.50

